

Opornica rozładowcza.

Przeznaczenie:

Opornica pomiarowa serii RV jest urządzeniem przeznaczonym do automatycznego konserwacyjnego rozładowania akumulatorów, umożliwiającą określenie aktualnej pojemności baterii.

Cechy urządzenia:

Opornica...

- Zapewnia stabilizowane stałoprądowe, obciążenie w szerokim zakresie zmian napięcia wejściowego.
- Daje możliwości rozładowania baterii zgodnie z zaleceniami producenta baterii, przy zadanym końcowym napięciu rozładowania
- Zapewnia dokładną stabilizację pobieranego prądu
- Posiada wyświetlacz alfanumeryczny podający wartości napięcia i prądu wejściowego oraz wartości ładunku pobranego z baterii.
- Podaje komunikaty przekroczenia dopuszczalnej mocy strat oraz momentu końca procesu rozładowania.
- Jest zabezpieczona przed niewłaściwym dołączeniem baterii jak również przed przekroczeniem dopuszczalnej mocy strat w rezystorach obciążenia..



Opis urządzenia

Opornica jest umieszczona w lekkiej, przenośnej obudowie metalowej. Na górnej płycie znajduje się wyświetlacz, klawiatura i wyłącznik zasilania. W bocznych ścianach obudowy wykonana jest perforacja, umożliwiającą łącznie z zainstalowanymi wewnątrz wentylatorami wymuszone przewietrzanie podzespołów urządzenia. Na dolnej płycie obudowy są umieszczone kółka jezdne, ułatwiające przemieszczenie opornicy.

Wyposażenie dodatkowe

Urządzenie może być opcjonalnie wyposażone w dodatkowe zaciski "+" i "-" łączone z odpowiednim zaciskami baterii, dla dokładnego pomiaru napięcia baterii, bez spadku napięcia na przewodach DC. Opcja taka powinna być stosowana w przypadku dużych prądów rozładowania baterii lub w przypadku długich przewodów między baterią a urządzeniem.



Budowa

Układ wewnętrzny opornicy zawiera zestaw rezystorów o łącznej mocy 12,5 kW, klucz tranzystorowy, filtr dolnoprzepustowy oraz elektroniczny układ sterowania. Elektroniczny system sterowania, zawierający nowej generacji mikroprocesor jednocukładowy zapewnia możliwość programowania:

wartości stabilizowanego prądu

wartości końcowego napięcia rozładowania, przy której następuje odłączenie obciążenia.

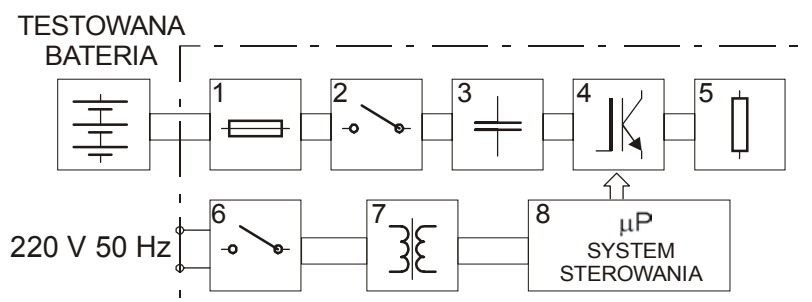

Rys. 1. Schemat blokowy opornicy rozładowczej

1 - bezpiecznik wejściowy, 2 - układ stycznikowy, 3 - filtr dolnoprzepustowy, 4 - klucz tranzystorowy, 5 - obciążenie rezystancyjne, 6 - wyłącznik sieciowy, 7 - transformator, 8 - układ sterowania.

Podstawowe parametry	R50V1	R50V2	R100V1	R100V3	R200V1	R200V3
Napięcie pomocnicze	220V (50Hz)					
Napięcie wyjściowe U_n	220 V	24/48 110/220 V	110 V	48/60 V	48 V	48/60 V
Napięcie maksymalne U_{MAX}	250 V	*)	120 V	*)	54,5 V	*)
Napięcie minimalne U_{MIN}	170 V	*)	85 V	*)	37 V	*)
Prąd maksymalny I_{MAX}	50 A		100 A		200 A **)	
Zakres regulacji prądu	0- I_{MAX}					
Rozdzielczość nastaw prądu	0,1 A		1A			
Dokładność pomiaru prądu	+/-0,2 A		+/- 1A			
Stabilizacja prądu	< 1%					
Tętnienia prądu przy I_{MAX}	0,5 %					
Dokładność pomiaru ładunku	< 1%					
Wymiary (szer./głęb./wys.)	425/355/500 [mm]					
Masa	20 kg					
*) zależy od ustalonego napięcia znamionowego						
**) dla $U_n=60$ V prąd $I_{MAX}=180$ A						

ETC Plus S.A.
ul.Drukarska 14
27-400 Ostrowiec Św.
tel.: 41 26 36 811
fax: 41 26 54 443